

Doppio filtro

RI 51411/09.09
Sostituisce: 02.09

1/18

Tipo 250/450 da LDN 0040 a 1000; 250/450 LD 0003, 0015, 0018

Grandezza nominale **secondo DIN 24550**: da 0040 a 1000
Grandezze nominali aggiuntive: BRFS: 0003, 0015, 0018
Pressione nominale 250, 450 bar
Collegamento fino a SAE 2"
Temperatura d'esercizio da -10 °C a +100 °C



H7595

Sommario

Indice

Applicazione, caratteristiche	
Struttura, elemento filtrante, accessori, curve caratteristiche, qualità e standardizzazione	
Codici di ordinazione	
Tipi preferiti	
Codice di ordinazione: elemento elettronico di commutazione per indicatore d'intasamento	
Prese	
Simboli	
Dati tecnici	
Curve caratteristiche	
Dimensioni apparecchio	
Pezzi di ricambio	
Montaggio, messa in funzione, manutenzione	

Pagina

1
2
3
4, 5
6
6
7
8
9...12
13, 14
15...17
18

Applicazione

- Filtraggio di fluidi idraulici e lubrificanti.
- Filtraggio di sostanze liquide e gassose.
- Montaggio diretto sulle condutture.
- Protezione diretta contro l'usura di componenti e sistemi installati a valle.
- Modo di funzionamento continuo tramite sistema a doppio filtro

Caratteristiche

- Filtro per il montaggio in linea
- Superficie filtrante estremamente grande
- Minima perdita di pressione
- Materiali filtranti speciali e ad alte prestazioni
- Molteplici possibilità di applicazione

Struttura

Testa del filtro con ingresso e uscita e perno di fissaggio per elemento filtrante. Custodia del filtro svitabile verso il basso. Materiali: vedere elenco parti di ricambio.

Altre varianti di esecuzione sono disponibili su richiesta.

Elemento filtrante

Versione a stella con spessore delle pieghe ottimizzato e in vari materiali filtranti.

L'elemento filtrante è il componente più importante del sistema "FILTRO" dal punto di vista della disponibilità e della protezione antiusura dell'impianto.

Criteri decisivi per la scelta sono il grado di purezza necessario del fluido d'esercizio, la pressione differenziale iniziale e la capacità di ritenuta delle impurità.

Altre informazioni dettagliate sono disponibili nel nostro prospetto "Elementi filtranti".

Accessori

Indicatore d'intasamento

Il filtro è dotato fondamentalmente di un indicatore d'intasamento meccanico-ottico. Il collegamento dell'indicatore elettronico d'intasamento avviene attraverso l'elemento di commutazione elettronico con 1 o 2 punti di commutazione, che dev'essere ordinato separatamente. L'elemento elettronico di commutazione viene inserito sull'indicatore d'intasamento meccanico-ottico e fermato con l'anello di sicurezza.

Valvola di sfiato

Per lo sfiato del filtro alla messa in esercizio e per l'abbassamento sicuro della pressione d'esercizio.

Curve caratteristiche

Il nostro software "BRFilterSelect" rende possibile una configurazione ottimale del filtro: vedere l'area download all'indirizzo <http://www.boschrexroth.com/filter>.

Altre curve caratteristiche relative ai filtri si trovano nel presente catalogo nel programma di calcolo filtrante di BRFS.

Qualità e standardizzazione

Lo sviluppo, la fabbricazione e l'installazione di filtri industriali BRFS e di elementi filtranti BRFS avviene nell'ambito di un sistema di gestione qualità secondo la norma ISO 9001:2000.

I filtri per applicazioni idrauliche secondo RI 51411 sono accessori sottoposti a pressione ai sensi dell'articolo 1, comma 2.1.4 della Direttiva sugli apparecchi a pressione 97/23/CE (DGRL). In base alla clausola d'esclusione di cui all'articolo 1, comma 3.6 della direttiva sugli apparecchi a pressione, i filtri idraulici sono tuttavia esclusi dalla direttiva se sono classificati in una categoria non superiore alla I (linea guida 1/19). Non ricevono marcatura CE.

Codici di ordinazione

Filtro

Pressione

250 bar = 250
450 bar = 450

Tipologia costruttiva

Doppio filtro con elemento filtrante secondo DIN 24550 = LDN
Doppio filtro con elemento filtrante secondo lo standard BRFS = LD

Grandezza nominale

250/450 LDN... = 0040 0063 0100
0160 0250 0400
450 LDN... = 0630 1000
250/450 LD... = 0003¹⁾ 0015 0018

Grado di filtraggio in µm

Nominale

Rete metallica in acciaio inossidabile, pulibile
G10, G25 = G...
Carta, non pulibile P10 = P...

Assoluto (ISO 16889)

Microvetro non pulibile
H3XL, H10XL, H20XL = H...XL

Pressione differenziale

Massima pressione differenziale ammissibile dell'elemento filtrante
30 bar = A
330 bar = B

Versione elemento

Collante standard T = 100 °C = 0...
Materiale standard = ...0
Nichelato chimicamente = ...D²⁾

Magnete

senza = 0

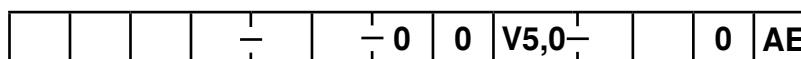

Dati integrativi

A = Tubazione di compensazione della pressione
E = Valvola di sfiato
Z³⁾ = Certificato

Materiale

0 = Standard

Guarnizione

M = Guarnizione NBR
V = Guarnizione FKM

Collegamento

R0 = GN 0003-0100
Filettatura gas secondo ISO 228
U0 = GN 0040-0100
Filettatura gas secondo SAE J1926
S0 = GN 0015-0018, 0160-0400
flangia SAE 6000 psi

Indicatore d'intasamento

V5,0 = Indicatore d'intasamento, ottico
indicare pressione di commutazione 5,0 bar

Valvola di bypass

0 = senza

Esempio di ordine:

250 LDN 0063 H10XL-B00-00V5,0-R0M0AE

Elemento filtrante

Elemento filtrante

Tipologia costruttiva = 2.

Grandezza nominale

250/450 LDN... = 0040 0063 0100 0160 0250 0400
450 LDN... = 0630 1000
250/450 LD... = 0004¹⁾ 0015 0018

Grado di filtraggio in µm

Nominale

Rete metallica in acciaio inossidabile, pulibile: G10, G25 = G...
Carta, non pulibile: P10 = P...

Assoluto (ISO 16889)

Microvetro, non pulibile: H3XL, H10XL, H20XL = H...XL

Pressione differenziale

Massima pressione differenziale ammissibile dell'elemento filtrante
30 bar = A
330 bar = B

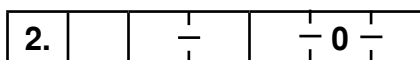

Guarnizione

M = Guarnizione NBR
V = Guarnizione FKM

Valvola di bypass

0 = senza

Versione elemento

0... = Collante standard T = 100 °C
...0 = Materiale standard
...D²⁾ = Nichelato chimicamente

Esempio di ordine:

2.0063 H10XL-B00-0-M

¹⁾ Elemento filtrante 2.0004

²⁾ Solo in combinazione con guarnizione FKM

³⁾ Z = Certificato di collaudo M secondo DIN 55350 T18

Tipi preferiti

Doppio filtro senza bypass, grado di filtraggio 10 µm con pressione nominale 250 bar

Tipo	Portata in l/min a 30 mm/s e $\Delta p = 1$ bar	Codice prodotto		
		Collegamento R0	Collegamento U0	Collegamento S0
250 LD 0003 H10XL-B00-00V5,0-...M0AE	31	R928000838	-	-
250 LDN 0040 H10XL-B00-00V5,0-...M0AE	35	R928000832	R928028593	-
250 LDN 0063 H10XL-B00-00V5,0-...M0AE	42	R928000833	R928028594	-
250 LDN 0100 H10XL-B00-00V5,0-...M0AE	47	R928000834	R928028595	-
250 LD 0015 H10XL-B00-00V5,0-...M0AE	85	-	-	R928000839
250 LD 0018 H10XL-B00-00V5,0-...M0AE	87	-	-	R928000840
250 LDN 0160 H10XL-B00-00V5,0-...M0AE	200	-	-	R928000835
250 LDN 0250 H10XL-B00-00V5,0-...M0AE	235	-	-	R928000836
250 LDN 0400 H10XL-B00-00V5,0-...M0AE	260	-	-	R928000837

Doppio filtro senza bypass, grado di filtraggio 10 µm con pressione nominale 250 bar

Tipo	Portata in l/min a 30 mm/s e $\Delta p = 1$ bar	Codice prodotto		
		Collegamento R0	Collegamento U0	Collegamento S0
250 LD 0003 H3XL-B00-00V5,0-...M0AE	16	R928000829	-	-
250 LDN 0040 H3XL-B00-00V5,0-...M0AE	18	R928000823	R928028597	-
250 LDN 0063 H3XL-B00-00V5,0-...M0AE	21	R928000824	R928028598	-
250 LDN 0100 H3XL-B00-00V5,0-...M0AE	28	R928000825	R928028599	-
250 LD 0015 H3XL-B00-00V5,0-...M0AE	47	-	-	R928000830
250 LD 0018 H3XL-B00-00V5,0-...M0AE	54	-	-	R928000831
250 LDN 0160 H3XL-B00-00V5,0-...M0AE	90	-	-	R928000826
250 LDN 0250 H3XL-B00-00V5,0-...M0AE	126	-	-	R928000827
250 LDN 0400 H3XL-B00-00V5,0-...M0AE	165	-	-	R928000828

Doppio filtro senza bypass, grado di filtraggio 10 µm con pressione nominale 450 bar

Tipo	Portata in l/min a 30 mm/s e $\Delta p = 1$ bar	Codice prodotto		
		Collegamento R0	Collegamento U0	Collegamento S0
450 LD 0003 H10XL-B00-00V5,0-...M0AE	31	R928001028	-	-
450 LDN 0040 H10XL-B00-00V5,0-...M0AE	35	R928001020	R928028601	-
450 LDN 0063 H10XL-B00-00V5,0-...M0AE	42	R928001021	R928028602	-
450 LDN 0100 H10XL-B00-00V5,0-...M0AE	47	R928001022	R928028603	-
450 LD 0015 H10XL-B00-00V5,0-...M0AE	85	-	-	R928001029
450 LD 0018 H10XL-B00-00V5,0-...M0AE	87	-	-	R928001030
450 LDN 0160 H10XL-B00-00V5,0-...M0AE	200	-	-	R928001023
450 LDN 0450 H10XL-B00-00V5,0-...M0AE	235	-	-	R928001024
450 LDN 0400 H10XL-B00-00V5,0-...M0AE	260	-	-	R928001025
450 LDN 0630 H10XL-B00-00V5,0-...M0AE	390	-	-	R928001026
450 LDN 1000 H10XL-B00-00V5,0-...M0AE	440	-	-	R928001027

Tipi preferiti

Doppio filtro senza bypass, grado di filtraggio 3 µm con pressione nominale 450 bar

Tipo	Portata in l/min a 30 mm/s e $\Delta p = 1$ bar	Codice prodotto		
		Collegamento R0	Collegamento U0	Collegamento S0
450 LD 0003 H3XL-B00-00V5,0-R0M0AE	16	R928001017	-	-
450 LDN 0040 H3XL-B00-00V5,0-...M0AE	18	R928001009	R928028605	-
450 LDN 0063 H3XL-B00-00V5,0-...M0AE	21	R928001010	R928028606	-
450 LDN 0100 H3XL-B00-00V5,0-...M0AE	28	R928001011	R928028607	-
450 LD 0015 H3XL-B00-00V5,0-...M0AE	47	-	-	R928001018
450 LD 0018 H3XL-B00-00V5,0-...M0AE	54	-	-	R928001019
450 LDN 0160 H3XL-B00-00V5,0-...M0AE	90	-	-	R928001012
450 LDN 0450 H3XL-B00-00V5,0-...M0AE	126	-	-	R928001013
450 LDN 0400 H3XL-B00-00V5,0-...M0AE	165	-	-	R928001014
450 LDN 0630 H3XL-B00-00V5,0-...M0AE	205	-	-	R928001015
450 LDN 1000 H3XL-B00-00V5,0-...M0AE	268	-	-	R928001016

Codice di ordinazione: elemento elettronico di commutazione per indicatore d'intasamento

ABZ	F	V	-	-1X	/	-DIN
-----	---	---	---	-----	---	------

Accessori Rexroth per costruzione di impianti

Filtro

Indicatore d'intasamento

Elemento elettronico di commutazione con 1 punto di commutazione (commutatore) Collegamento circolare a innesto M12x1 = **E1SP-M12X1**Elemento elettronico di commutazione con 2 punti di commutazione (contatto di apertura/di chiusura), 75%, 100%, collegamento circolare a innesto M12x1, 3 LED = **E2SP-M12X1**Elemento elettronico di commutazione con 2 punti di commutazione (contatto di apertura/di chiusura), 75%, 100%, soppressione del segnale fino a 30 °C collegamento circolare a innesto M12x1, 3 LED = **E2SPSU-M12X1**

-DIN =

Marcatura per versione DIN e SAE

Serie

1X =

Serie da 10 a 19
(da 10 a 19; misure di montaggio e di fine corsa invariate)

Elemento elettronico di commutazione	Codice prodotto
ABZFV-E1SP-M12X1-1X/-DIN	R901025339
ABZFV-E2SP-M12X1-1X/-DIN	R901025340
ABZFV-E2SPSU-M12X1-1X/-DIN	R901025341

Esempio di ordinazione: filtro per alta pressione con indicatore d'intasamento meccanico-ottico per $p_{\text{ nominale}} = 250 \text{ bar}$ [3625 psi] senza valvola di bypass, grandezza nominale 0063, con elemento filtrante 10 µm ed elemento elettronico di commutazione M12x1 con 1 punto di commutazione per fluido idraulico olio minerale HLP secondo DIN 51524.

Filtro: 250 LDN 0063 H10XL-B00-00V5,0-R0M0AE **Codice prodotto:** R928000833

Indicatore d'intasamento: ABZFV-E1SP-M12X1-1X/-DIN **Codice prodotto:** R901025339

Prese secondo IEC 60947-5-2 (quote in mm [inch])

Per elemento elettronico di commutazione con collegamento circolare a innesto M12 x 1

Pres a adatta a K24 a 4 poli, M12 x 1 con collegamento a vite, pressacavo Pg9

Cod. prodotto R900031155

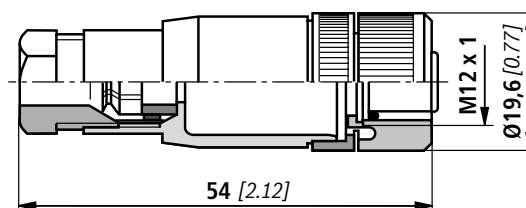

Pres a adatta a K24-3m a 4 poli M12 x 1 con cavo in PVC costampato, lung h. 3 m.

Sezione cavo: 4 x 0,34 mm²

Marcatura fili:

1	Marrone
2	Bianco
3	Blu
4	Nero

Cod. prodotto R900064381

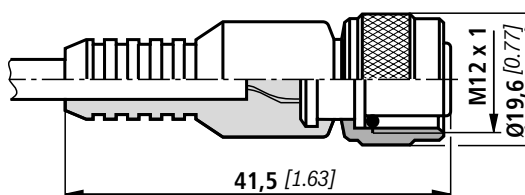

Per altri collegamenti circolari a innesto vedere scheda tecnica RI 08006.

Simboli

Filtro per alta pressione con bypass e indicatore meccanico

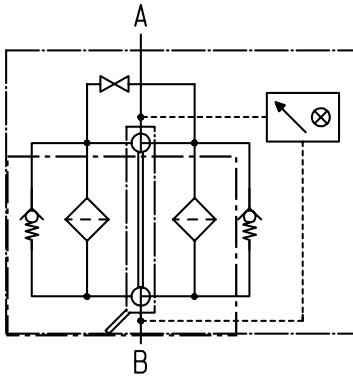

Filtro per alta pressione senza bypass e indicatore meccanico

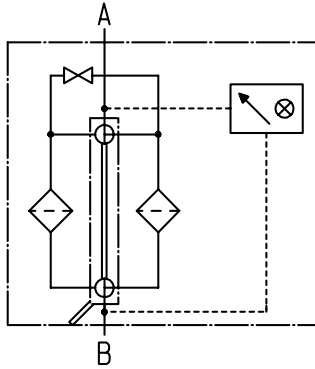

Elemento elettronico di commutazione per indicatore d'intasamento

Elemento di commutazione Connettore

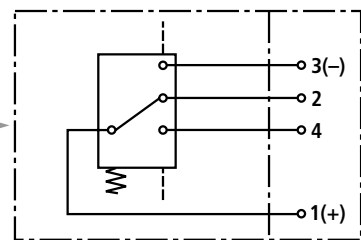

ABZFV-E1SP-M12X1-1X/-DIN

Elemento di commutazione Connettore

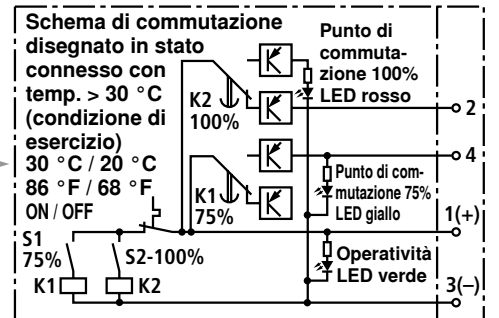

ABZFV-E2SPSU-M12X1-1X/-DIN

Elemento di commutazione Connettore

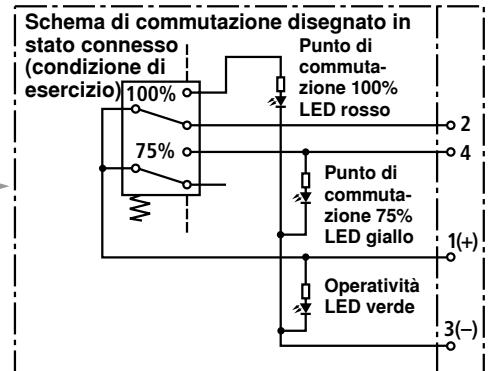

ABZFV-E2SP-M12X1-1X/-DIN

Dati tecnici (in caso di utilizzo con parametri diversi da quanto sottoindicato vogliate interpellarci)**Parte elettrica** (elemento elettronico di commutazione)

Collegamento elettrico		Collegamento circolare a innesto M12 x 1, 4 poli
Sollecitazione dei contatti, tensione continua	A	max. 1
Campo di tensione	E1SP-M12x1 V DC/AC	max. 150
	E2SP V DC	da 10 a 30
Potenza massima di commutazione con carico ohmico		20 VA; 20 W; (70 VA)
Tipo di commutazione	E1SP-M12x1	Contatto di scambio
	E2SP-M12x1	Contatto di chiusura con 75% della pressione d'intervento, Contatto di apertura con 100% della pressione d'intervento
	E2SPSU-M12x1	Contatto di chiusura con 75% della pressione d'intervento, Contatto di apertura con 100 % della pressione d'intervento Commutazione segnale a 30 °C [86 °F], Reinserzione a 20 °C [68 °F]
Indicazioni mediante LED nell'elemento elettronico di commutazione E2SP...		Operatività (LED verde); punto di commutazione 75% (LED giallo) Punto di commutazione 100% (LED rosso)
Tipo di protezione ai sensi della norma EN 60529		IP 65
Con tensione continua superiore a 24 V deve essere previsto un dispositivo di soppressione scintille per la protezione dei contatti di commutazione.		
Peso	Elemento elettronico di commutazione: – con collegamento circolare a innesto M12 x 1	kg [lbs] 0,1 [0.22]

Curve caratteristiche

H3XL...

Peso specifico: < 0,9 kg/dm³
 Curve caratteristiche $Q\Delta p$ per filtro completo
 Inizio consigliato di Δp per la configurazione = 1 bar

Il nostro programma informatico "BRFilterSelect" consente una configurazione ottimale del filtro.

Viscosità dell'olio:
 ——— 120 mm²/s
 - - - 46 mm²/s
 - - - 30 mm²/s

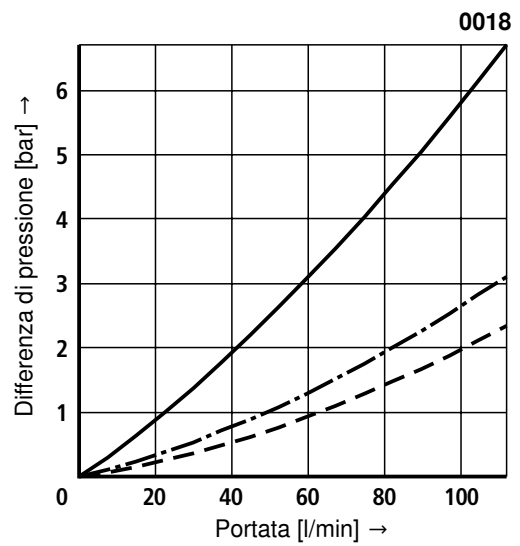
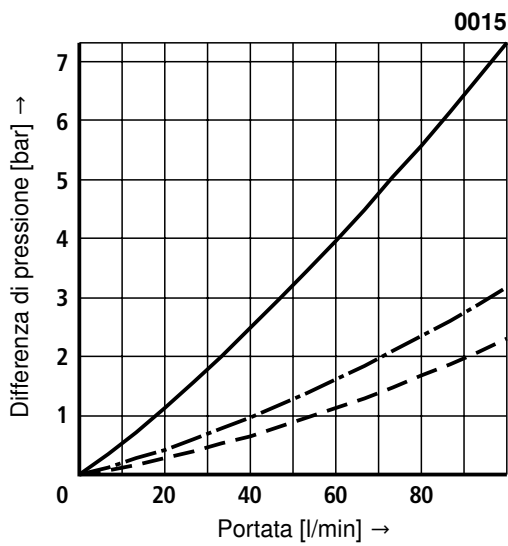
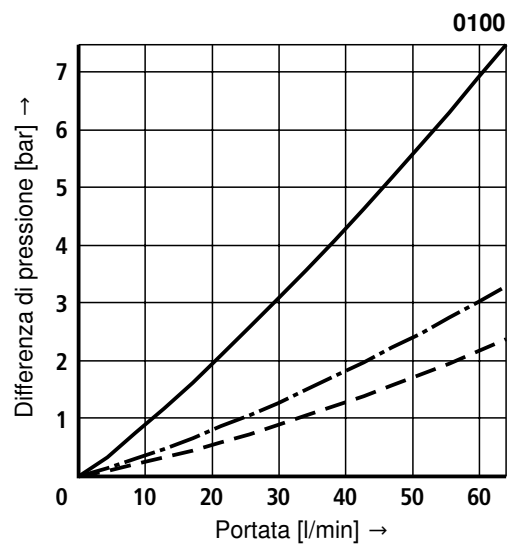
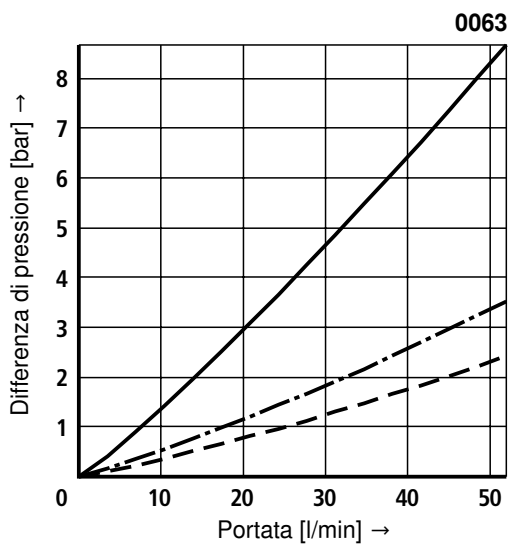
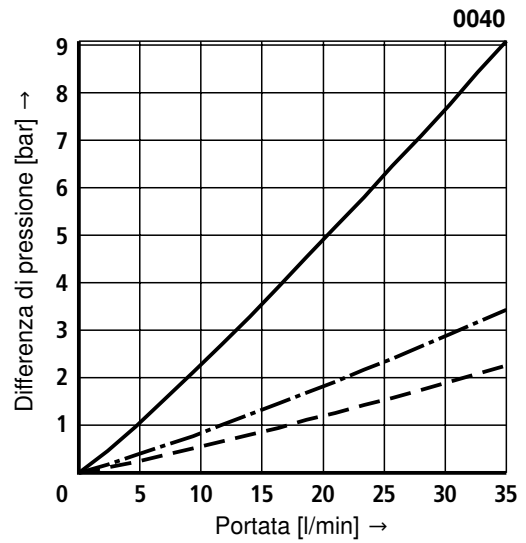
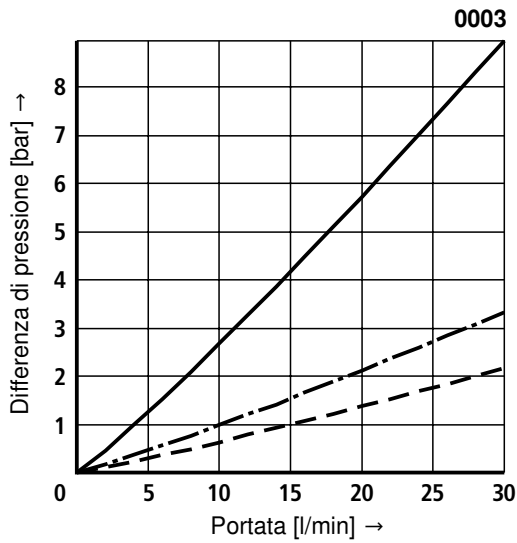

Curve caratteristiche

H3XL...

Peso specifico: < 0,9 kg/dm³

Curve caratteristiche QΔp per filtro completo

Inizio consigliato di Δp per la configurazione = 1 bar

Il nostro programma informatico "BRFilterSelect" consente una configurazione ottimale del filtro.

Viscosità dell'olio:
 ——— 120 mm²/s
 - - - 46 mm²/s
 - - - 30 mm²/s

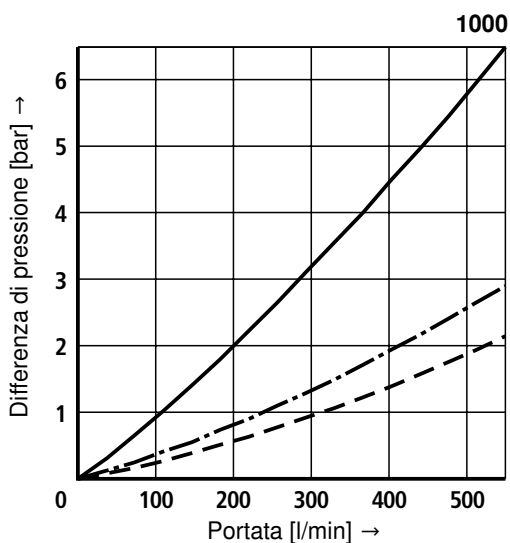
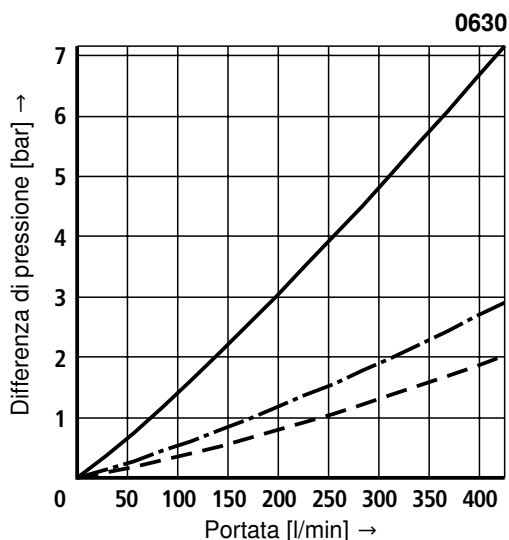
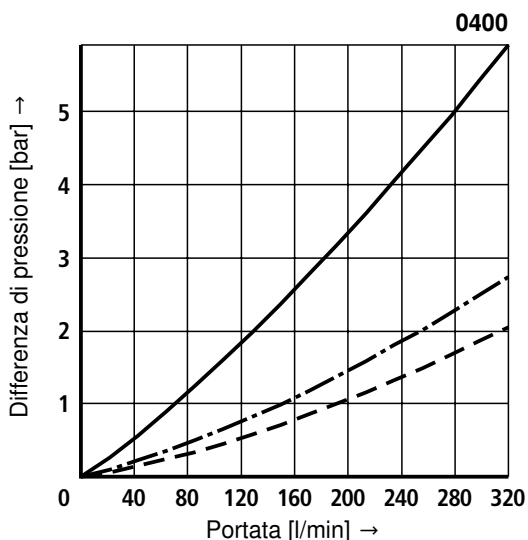
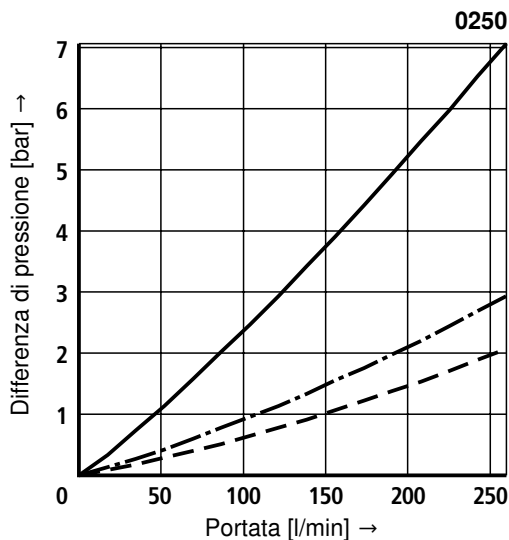
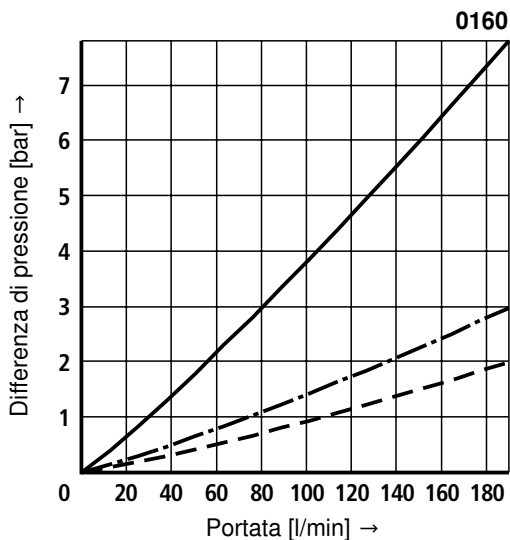

Curve caratteristiche

H10XL...

Peso specifico: < 0,9 kg/dm³

Curve caratteristiche QΔp per filtro completo

Inizio consigliato di Δp per la configurazione = 1 bar

Il nostro programma informatico "BRFilterSelect" consente una configurazione ottimale del filtro.

Viscosità dell'olio:

- 120 mm²/s
- · - 46 mm²/s
- - - 30 mm²/s

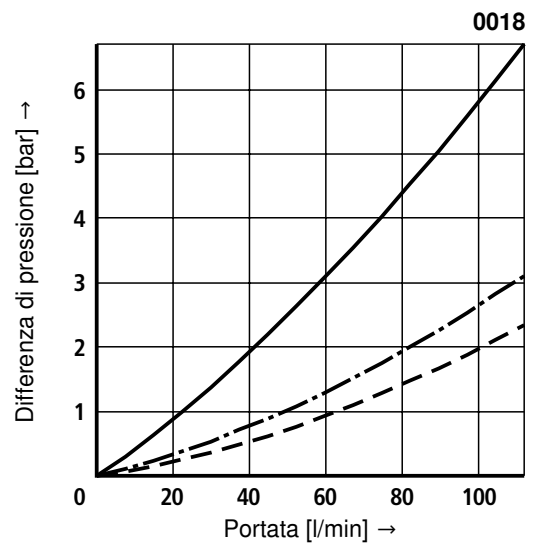
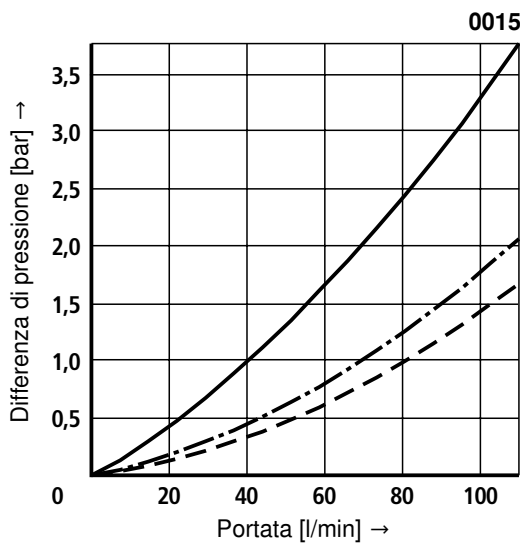
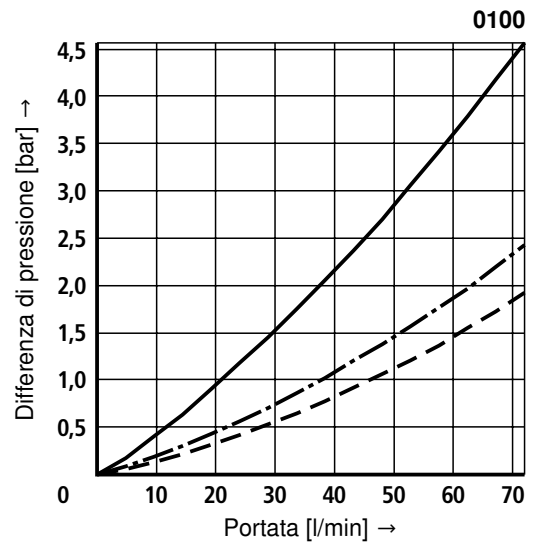
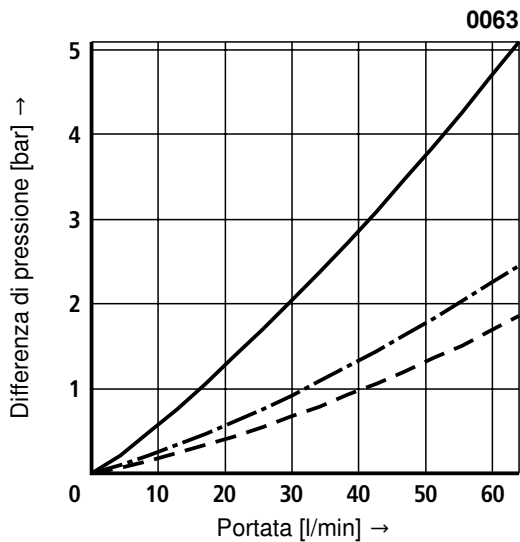
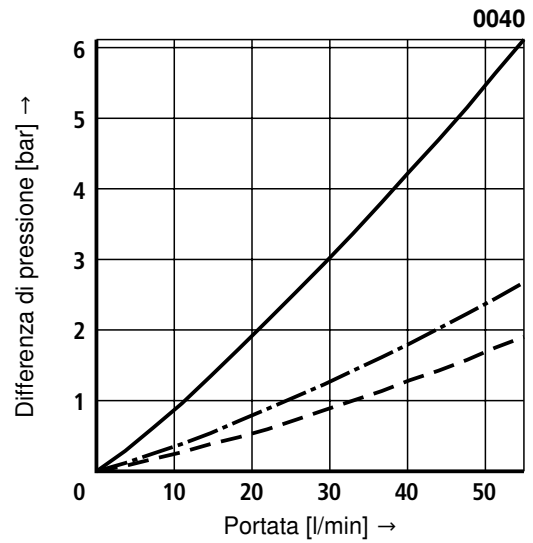
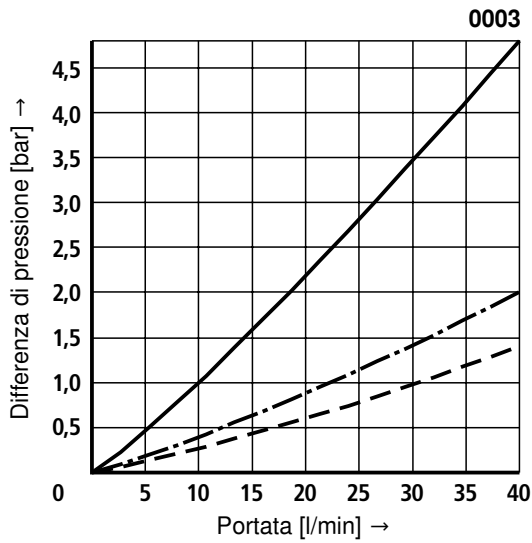

Curve caratteristiche

H10XL...

Peso specifico: < 0,9 kg/dm³

Curve caratteristiche QΔp per filtro completo

Inizio consigliato di Δp per la configurazione = 1 bar

Il nostro programma informatico "BRFilterSelect" consente una configurazione ottimale del filtro.

Viscosità dell'olio:
 ——— 120 mm²/s
 - - - 46 mm²/s
 - - - 30 mm²/s

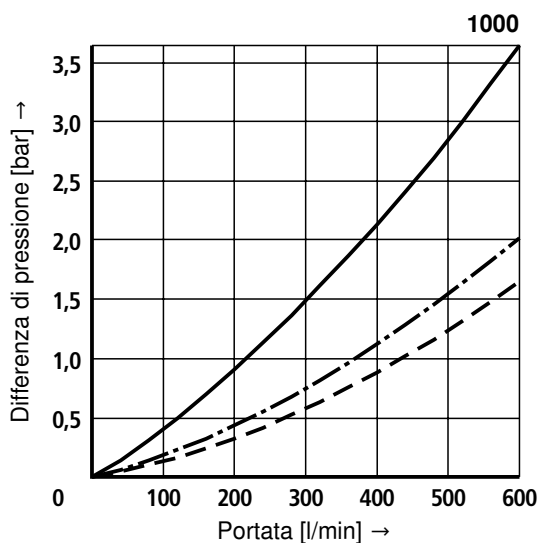
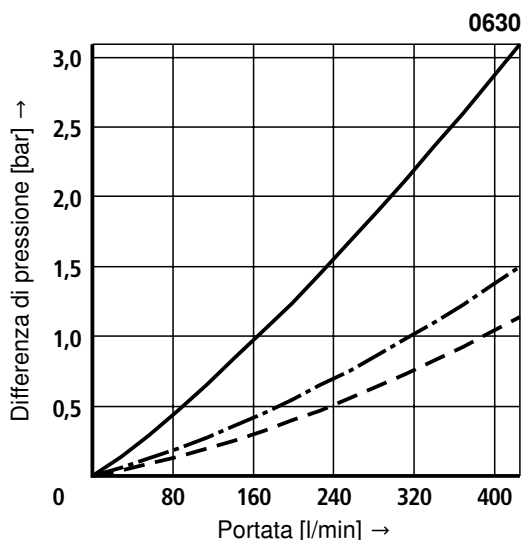
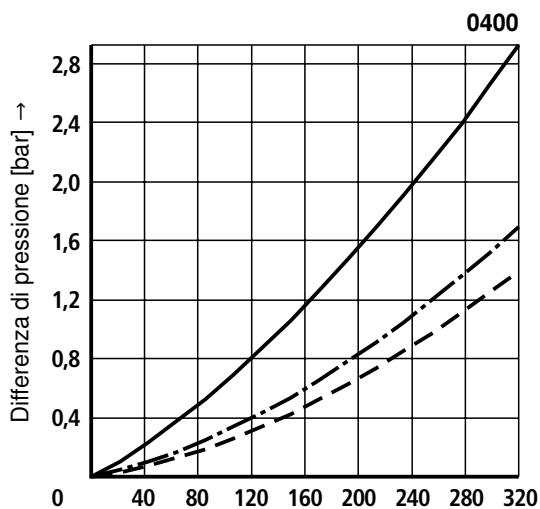
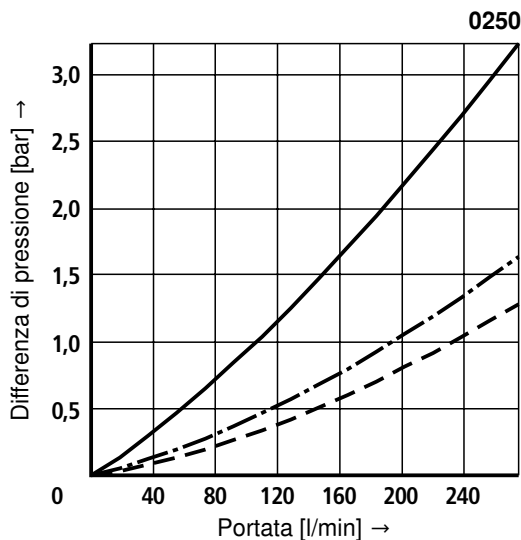
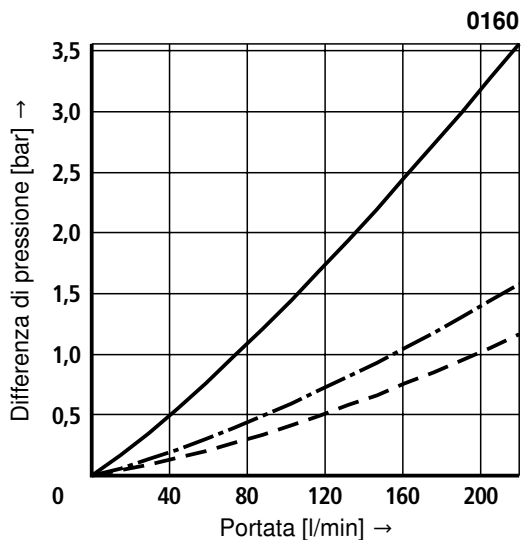

Dimensioni apparecchio

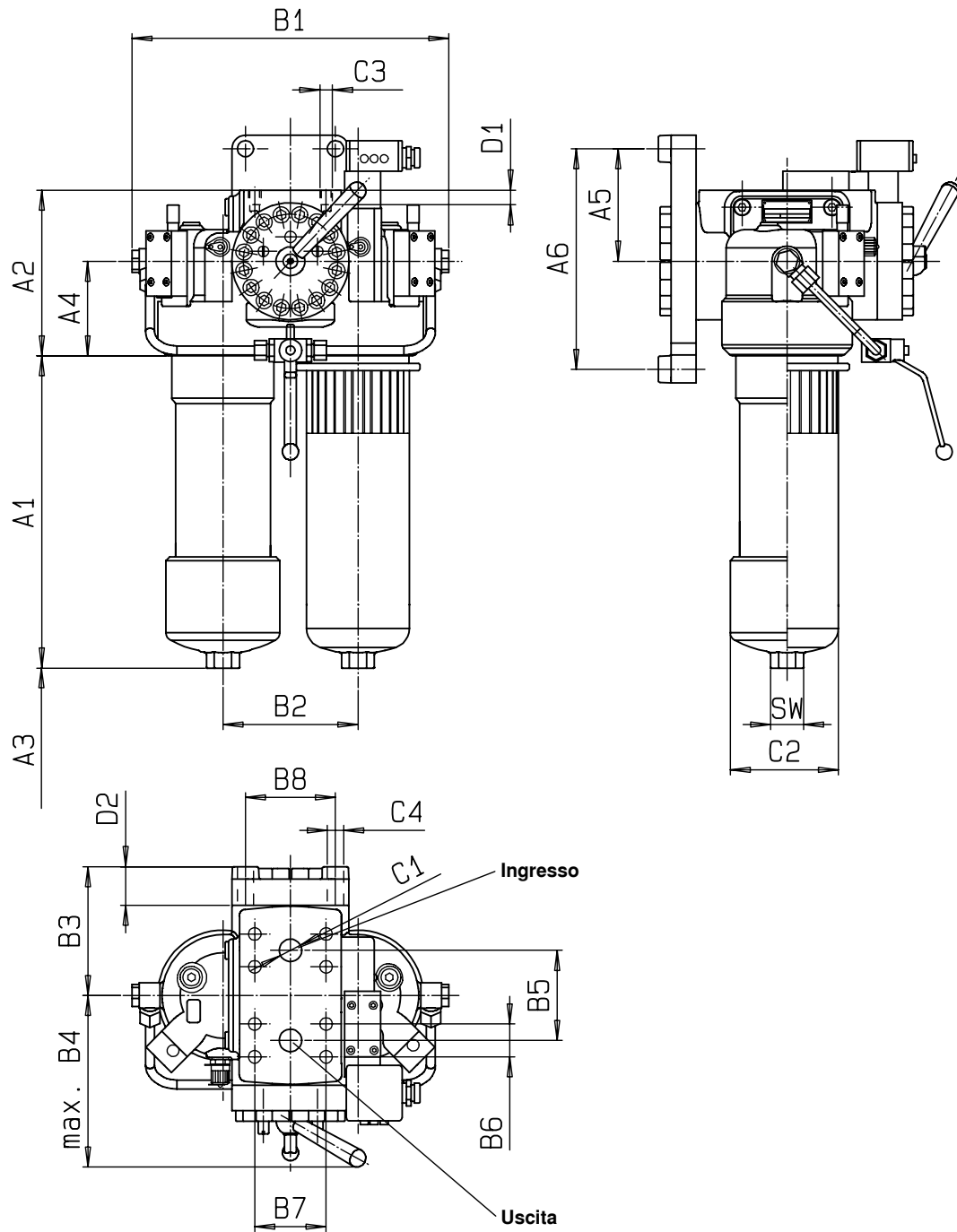

Dimensioni apparecchio (quote in mm)

Corpo del filtro per elementi filtranti secondo DIN 24550

Tipo	Con-tenuto in l	Peso in kg ¹⁾	A1	A2	A3 ²⁾	A4	A5	A6	B1	B2	B3	B4
250/450 LDN 0040	2 x 0,2	12,5	92	109	110	60	60	120	238	90	85	160
250/450 LDN 0063	2 x 0,3	14,0	155									
250/450 LDN 0100	2 x 0,5	18,5	245									
250/450 LDN 0160	2 x 1,3	56,0	171	184	120	105	125	245	352	150	143	190
250/450 LDN 0250	2 x 1,9	60,0	262									
250/450 LDN 0400	2 x 3,0	66,0	412									
450 LDN 0630	2 x 4,5	122,5	418	192		110	110	240	440	190	166	245
450 LDN 1000	2 x 6,2	148,5	639									

Tipo	B5	B6	B7	B8	Collegamento C2		C2		C3	C4	D1	D2	SW
					R0/S0	U0/S0	250	450					
250/450 LDN 0040	40	-	-	56	G 1/2	1 1/16-12 UN-2B [SAE 20]	Ø 64	Ø 67	-	Ø 9	-	35	24
250/450 LDN 0063													
250/450 LDN 0100													
250/450 LDN 0160	100	36,50	79,38	100	SAE 1 1/2" 6000 psi		Ø 114	M16	Ø 18	25	43	32	
250/450 LDN 0250													
250/450 LDN 0400													
450 LDN 0630	120	44,45	96,82	110	SAE 2" 6000 psi	-	Ø 140	M20	Ø 23	30	46	41	
450 LDN 1000							Ø 156						

Corpo del filtro per elementi filtranti secondo standard BRFS

Tipo	Con-tenuto in l	Peso in kg ¹⁾	A1	A2	A3 ²⁾	A4	A5	A6	B1	B2	B3	B4
250/450 LD 0003	2 x 0,2	12,5	92	109	110	60	60	120	238	90	85	160
250/450 LD 0015	2 x 0,9	32,0	191	127,5	120	75	72,5	170	302	120	111	160
250/450 LD 0018	2 x 1,1	34,0	241									

Tipo	B5	B6	B7	B8	Collegamento C1		C2	C3	C4	D1	D2	SW
					R0/S0	U0/S0						
250/450 LD 0003	40	-	-	56	G 1/2	non possibile	Ø 64	-	Ø 9	-	35	24
250/450 LD 0015	75	27,76	57,15	80	SAE 1" 6000 psi		Ø 92	M12	Ø 14	22	36	32
250/450 LD 0018												

¹⁾ Peso compreso elemento filtrante standard e indicatore d'intasamento.

²⁾ Misura di smontaggio per sostituzione elemento filtrante.

Pezzi di ricambio

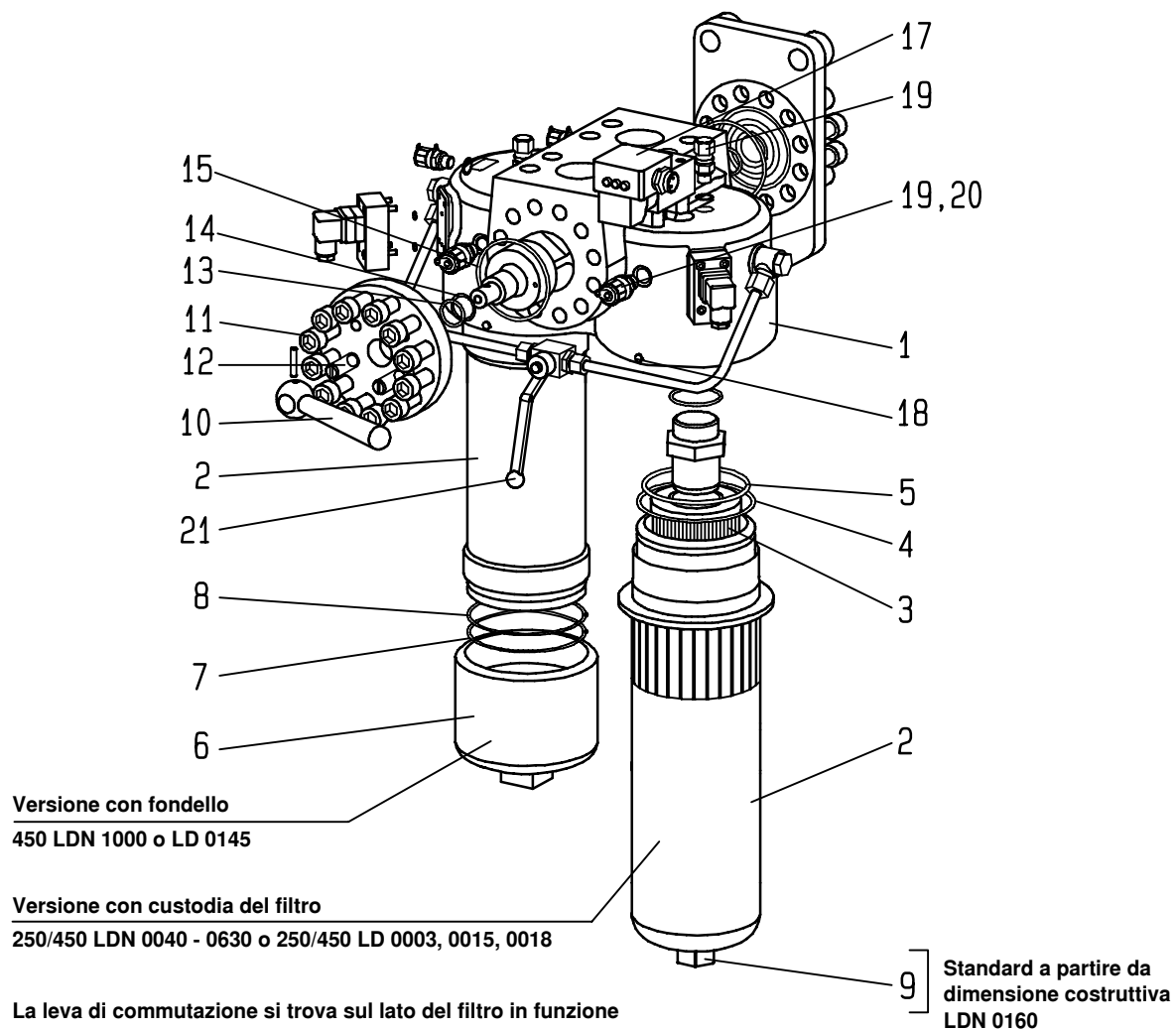

Pezzi di ricambio

Pos.	Quant.	Dimensione costruttiva LDN; LD	LDN LD	Codice prodotto																			
				0003		0040		0063		0100		0015		0018		0160		0250		0400		0630	
				250	450	250	450	250	450	250	450	250	450	250	450	250	450	250	450	250	450	250	450
		Denominazione	Materiale																				
1	1	Testa del filtro	GGG 50	Indicare codice di ordinazione "Filtro"																			
2	2	Custodia del filtro	C-St.	Indicare codice di ordinazione "Filtro"																			
3	2	Elemento filtrante	Vari	Indicare codice di ordinazione "Elemento filtrante"																			
3.1	2	Anello di tenuta	NBR / FKM	Indicare codice di ordinazione "Filtro"																			
4	2	Anello di appoggio	PTFE	Indicare denominazione "Filtro"																			
5	2	Anello di tenuta	NBR / FKM	Indicare codice di ordinazione "Filtro"																			
6	2	Fondello	42CrMo4	-																			
7	4	Anello di appoggio	PTFE	-																			
8	4	Anello di tenuta	NBR / FKM	-																			
9	2	Tappo a vite	St	-																			
10	1	Impugnatura conica	St	3073																			
10.1	1	Manicotto di serraggio	Acciaio per molle /A4	754																			
	8	Vite a testa cilindrica	A4	979																			
	32	Vite a testa cilindrica	8.8	-																			
	24	Vite a testa cilindrica	8.8	979																			
11				654																			
12	2	Vite senza testa	St	3959																			
13	2	Anello di appoggio	PTFE	710																			
14	2	Anello di tenuta	NBR / FKM	Indicare codice d'ordinazione "Filtro"																			
15	2	Anello di tenuta	NBR / FKM	Indicare codice di ordinazione "Filtro"																			
17	1	Indicatore d'intasamento	Vari	Vedere denominazione "Indicatore d'intasamento"																			
18	2	Perno filettato	8.8	-																			
19	2	Collegamento minimes	St / FKM	-	1282	-	1282	-	1282	-	1282	-	1282	-	1282	-	1282	-	1282	-	1282	-	1282
20	2	Valvola di sfiato	Ottone	848	-	848	-	848	-	848	-	848	-	848	-	848	-	848	-	848	-	848	-
20.1	2	Anello di tenuta	Ferro dolce	Indicare codice di ordinazione "Filtro"																			
21	1	Raccordo di compensazione della pressione	Vari	Indicare codice di ordinazione "Filtro"																			

1) Indicare la pressione di apertura.

2) Indicare codice d'ordinazione "Filtro"

Tutti i codici prodotto specifici BRFS.

Pezzi di ricambio (impiego per filtri DIN e SAE)

Indicatore d'intasamento meccanico-ottico

Accessori Rexroth per costruzione di impianti

Filtro

Indicatore d'intasamento

Indicatore d'intasamento meccanico-ottico per filtro di alta pressione

Punto di commutazione 5 bar [72 psi]

= HV5

ABZ F V HV5 1X / DIN

DIN =

Marchatura per versione DIN e SAE

Materiale guarnizioni

Vedere tabella sottostante

Vedere tabella sottostante

Serie

Serie da 10 a 19

(da 10 a 19; misure di montaggio e di fine corsa invariate)

M =

V =

1X =

Indicatore d'intasamento meccanico-ottico	Codice prodotto
ABZ FV HV5 1X/M-DIN	R901025313

I codici di ordinazione per gli elementi filtranti sono riportati a pag. 3.

I kit di guarnizioni devono essere ordinati indicando il codice completo.

Materiale della guarnizione e rivestimento superficiale per fluidi idraulici

			Codice di ordinazione	
			Materiale guarnizioni	Versione elemento
Oli minerali				
Olio minerale	HLP	secondo DIN 51524	M	...0
Fluidi idraulici difficilmente infiammabili				
Emulsioni	HFA-E	secondo DIN 24320	M	...0
Soluzioni acquose sintetiche	HFA-S	secondo DIN 24320	M	...D
Soluzioni acquose	HFC	secondo VDMA 24317	M	...D
Esteri dell'acido fosforico	HFD-R	secondo VDMA 24317	V	...D
Esteri organici	HFD-U	secondo VDMA 24317	V	...D
Fluidi idraulici a rapida biodegradabilità				
Trigliceridi (olio di colza)	HETG	secondo VDMA 24568	M	...D
Esteri sintetici	HEES	secondo VDMA 24568	V	...D
Poliglicoli	HEPG	secondo VDMA 24568	V	...D

Montaggio, messa in funzione, manutenzione

Montaggio del filtro

Confrontare la sovrappressione di esercizio con l'indicazione sulla targhetta.

Avvitare il corpo del filtro pos. 1 sul dispositivo di fissaggio, tenendo conto della direzione del flusso (freccia) e dell'altezza dell'elemento filtrante pos. 3.

Togliere i tappi di chiusura all'entrata e all'uscita del filtro, avvitare il filtro nella tubazione facendo attenzione che il montaggio sia privo di tensioni.

Avvertenza!

Il serbatoio è sotto pressione!

Montaggio e smontaggio devono avvenire solo con l'impianto in assenza di pressione!

Lasciare chiusa la compensazione di pressione quando il filtro è aperto!

Non azionare la commutazione quando il filtro è aperto!

Rimuovere la custodia del filtro solo in condizioni di assenza di pressione!

Non azionare la leva a mano durante la sostituzione dell'elemento!

Non sostituire l'indicatore d'intasamento e la compensazione di pressione se il filtro si trova sotto pressione!

Il funzionamento e la sicurezza sono garantiti solo con l'impiego di pezzi di ricambio originali Rexroth!

La manutenzione è riservata a personale addestrato!

Messa in funzione

Portare l'impugnatura conica in posizione 10 centrale per riempire entrambi i lati del filtro. Attivare la pompa d'esercizio. Sfiatare il filtro aprendo la vite di sfiato pos. 19 o pos. 20, richiudere dopo l'uscita del fluido di esercizio. Commutare il filtro in posizione d'esercizio. In questa operazione l'impugnatura conica pos. 10 deve trovarsi a battuta.

Manutenzione

Se a temperatura d'esercizio la punta indicatrice rossa esce dall'indicatore d'intasamento pos. 17 fino a battuta sul cappuccio in plastica e/o nell'indicatore elettronico viene attivato il processo di commutazione, l'elemento filtrante è sporco e deve essere sostituito o pulito.

Sostituzione dell'elemento filtrante

Aprire il rubinetto di chiusura pos. 21 per compensare la pressione nelle due metà filtro.

Azionare l'impugnatura conica pos. 10 e commutare sul secondo filtro.

Richiudere il rubinetto di chiusura pos. 21.

Sul filtro messo fuori servizio, abbattere la pressione di esercizio d'esercizio aprendo le valvole pos. 19 o pos. 20.

Svitare la custodia del filtro pos. 2 o il fondello pos. 6 (solo in 450 LDN 1000) della custodia del filtro pos. 2 ed estrarre l'elemento filtrante pos. 3 ruotando leggermente il perno di fissaggio nella testa del filtro pos. 1. Controllare che il corpo del filtro pos. 2 sia pulito e, se necessario, pulirlo. Sostituire gli elementi filtranti H...-XL e P..., pulire l'elemento filtrante con materiale G...

L'efficacia della pulizia dipende dal tipo di sporco e dall'entità della pressione differenziale prima della sostituzione dell'elemento filtrante. Se la pressione differenziale dopo la sostituzione dell'elemento filtrante supera di oltre il 50% il valore precedente la sostituzione, deve essere sostituito anche l'elemento G...

Con un leggero movimento rotatorio reinserire sul perno di fissaggio l'elemento filtrante sostituito o pulito.

250/450 LDN 0040-0400 o 250/450 LD 0003, 0015, 0018: controllare l'anello di tenuta pos. 5 nella custodia del filtro pos. 2, sostituirlo se danneggiato o usurato.

450 LDN 0630-1000:

controllare l'anello di tenuta pos. 8 nella custodia del filtro pos. 2, sostituirlo se danneggiato o usurato.

Avvitare la custodia del filtro pos. 2 o il fondello pos. 6 e serrare sull'esagono con un utensile adatto.

Aprire il rubinetto di chiusura pos. 21, sfiatare aprendo la valvola pos. 19 o pos. 20, richiudere dopo l'uscita del fluido d'esercizio.

Richiudere il rubinetto di chiusura pos. 21.

Con riserva di modifiche tecniche.